	Prueba de Acceso a la Universidad Castilla y León	DIBUJO TÉCNICO APLICADO A LAS ARTES PLÁSTICAS Y AL DISEÑO	EXAMEN Nº páginas 6
---	---	---	-----------------------------------

Antes de empezar a trabajar has de tener en cuenta lo siguiente:

El ejercicio constará de 3 apartados distribuidos de la siguiente manera y se le asignará la siguiente puntuación:

- APARTADO A (geometría plana, arte y entorno): dos preguntas de las que se deberá elegir una (3,0 puntos)
- APARTADO B (Sistemas de representación del espacio aplicado): dos preguntas de las que se deberá elegir una (4,5 puntos)
- APARTADO C (Normalización y diseño de proyectos): Una pregunta obligatoria (2,5 puntos)

Se realizarán en el espacio indicado al efecto, pudiéndose pedir un folio en blanco al tribunal para bocetos que se entregará con el resto del examen señalándose que es un BORRADOR.

Únicamente se corregirán los ejercicios elegidos, en el orden en que aparezcan resueltos, que no excedan de los permitidos y que no estén claramente tachados.

MATERIALES Y HERRAMIENTAS

Se debe dibujar **siempre y solamente a lápiz (*)**, utilizando distintos grosores y durezas de mina para diferenciar los distintos tipos de líneas que permiten distinguir los datos, las construcciones auxiliares y la solución, o la aplicación de la normalización en el apartado 3.

() Sólo se podrá usar tinta, lápices de colores o rotuladores en los casos donde se especifique expresamente en el enunciado.*

Materiales específicos para dibujar: regla, escuadra, cartabón y compás. Se pueden usar además paralex y tableros, plantillas de curvas, y calculadoras no programables. No se permitirán figuras tridimensionales. Se pueden desgrapar las hojas, siempre que posteriormente se tomen precauciones para que no se pierdan, metiéndolas en una hoja-carpeta y grapándolas de nuevo al finalizar.

CRITERIOS GENERALES DE EVALUACIÓN

Las respuestas, como corresponde a esta materia, se deberán realizar fundamentalmente de forma gráfica. La resolución gráfica del ejercicio debe hacerse de forma rigurosa, dejando indicadas claramente las construcciones auxiliares realizadas para llegar a la solución. También debe de cuidarse la presentación. En la presentación formal se valorará en general la limpieza y seguridad en el trazo, el orden y la esquematización. Se tendrá en cuenta, a título indicativo:

- La utilización correcta de instrumentos de dibujo, aunque previamente se haya ayudado de croquis o esquemas.
- La expresividad gráfica, utilizando distintos grosores de líneas diferenciando los datos, el proceso, las líneas auxiliares y los resultados.
- La correcta utilización de la Norma UNE.

La calificación total será la suma de las calificaciones de los 3 ejercicios elegidos.



PRIMERA PARTE (3 Puntos)

1.- El estudiante tendrá que desarrollar una de las dos opciones (1.A o 1.B)

1A.- Se da el esquema del dibujo constructivo del arco modernista del portal adjunto. Delinear el trazado de tangencias a **escala 1 :1** dejando indicadas todas las construcciones auxiliares para la determinación de los centros de las circunferencias y los puntos de tangencia. Cotas en mm.

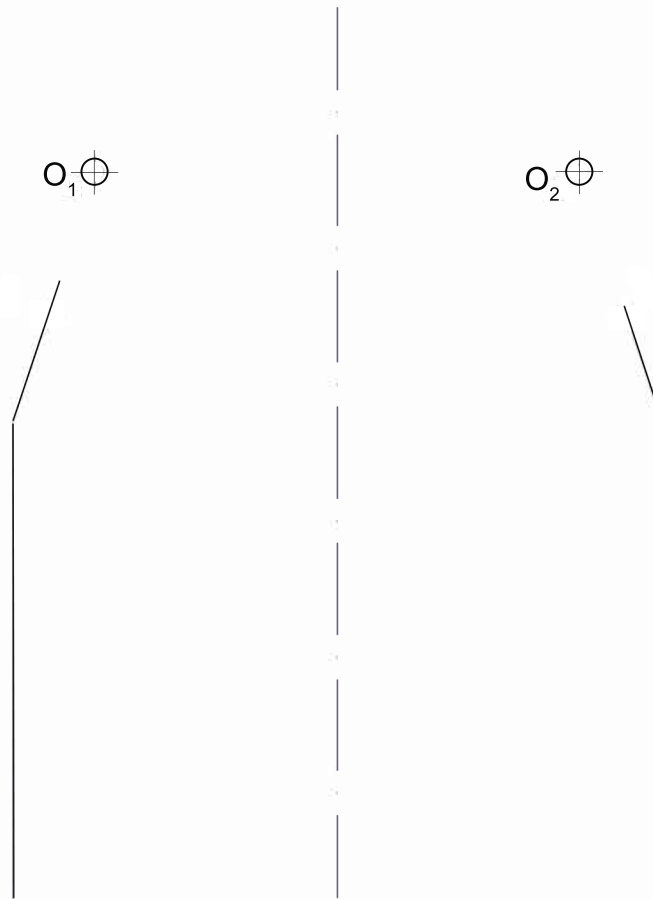
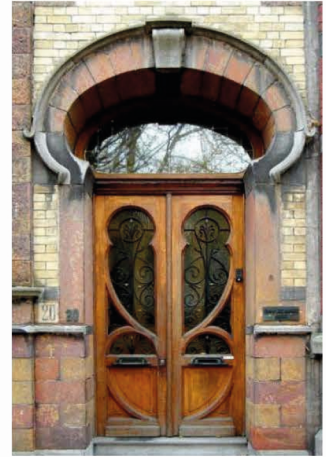
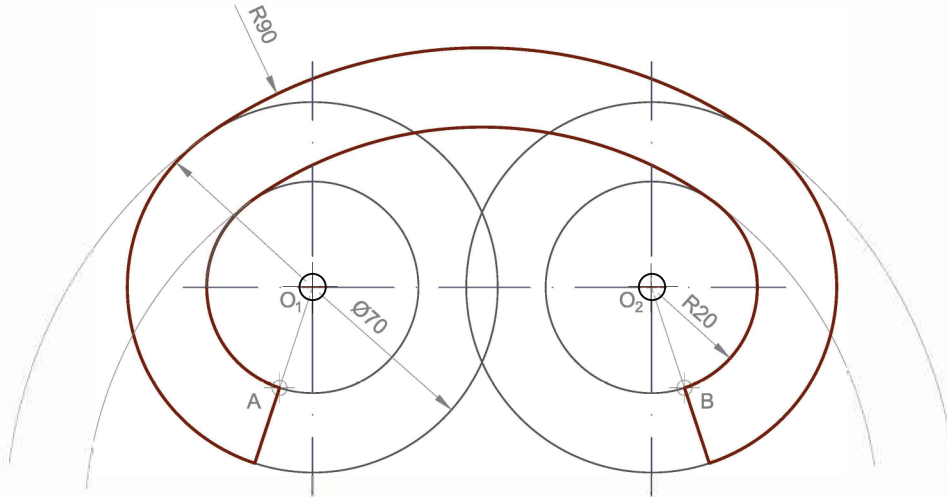



Prueba de Acceso a la Universidad

Castilla y León

**DIBUJO TÉCNICO
APLICADO A LAS
ARTES PLÁSTICAS
Y AL DISEÑO**

EXAMEN

Nº páginas 6

PRIMERA PARTE (3 Puntos)

1B.- Dibuja la figura que aquí se muestra. Repítela aplicando una simetría axial en ambos ejes, vertical y horizontal hasta llenar un cuadrado de lado 160mm. Deja indicadas las construcciones auxiliares. Las medidas están en milímetros.

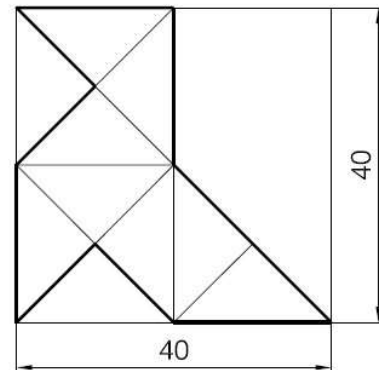



Prueba de Acceso a la Universidad

Castilla y León

**DIBUJO TÉCNICO
APLICADO A LAS
ARTES PLÁSTICAS
Y AL DISEÑO**

EXAMEN

Nº páginas 6

SEGUNDA PARTE (4.5 Puntos)

2A.- Reordena de forma original las cuatro figuras dadas (Bruno Taut), sobre el primer diedro. Los bloques se pueden apilar, girar, agrupar, dispersar y orientar en diferentes direcciones respecto a los ejes. La composición se dibujará en perspectiva isométrica a escala 1:1 sin aplicar coeficiente de reducción a = 20mm. No dibujar aristas ocultas.

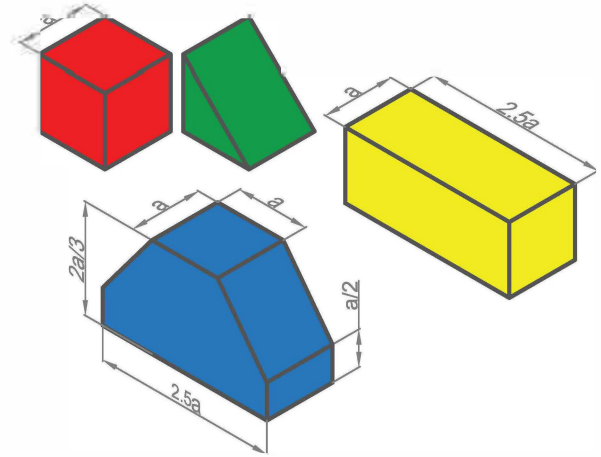



SEGUNDA PARTE (4,5

Puntos)

2B.- Dibujar la perspectiva cónica a escala 1:1 de la figura dada por sus proyecciones diédricas, según el sistema de referencia cónico indicado en dichas proyecciones. Unidades en mm.

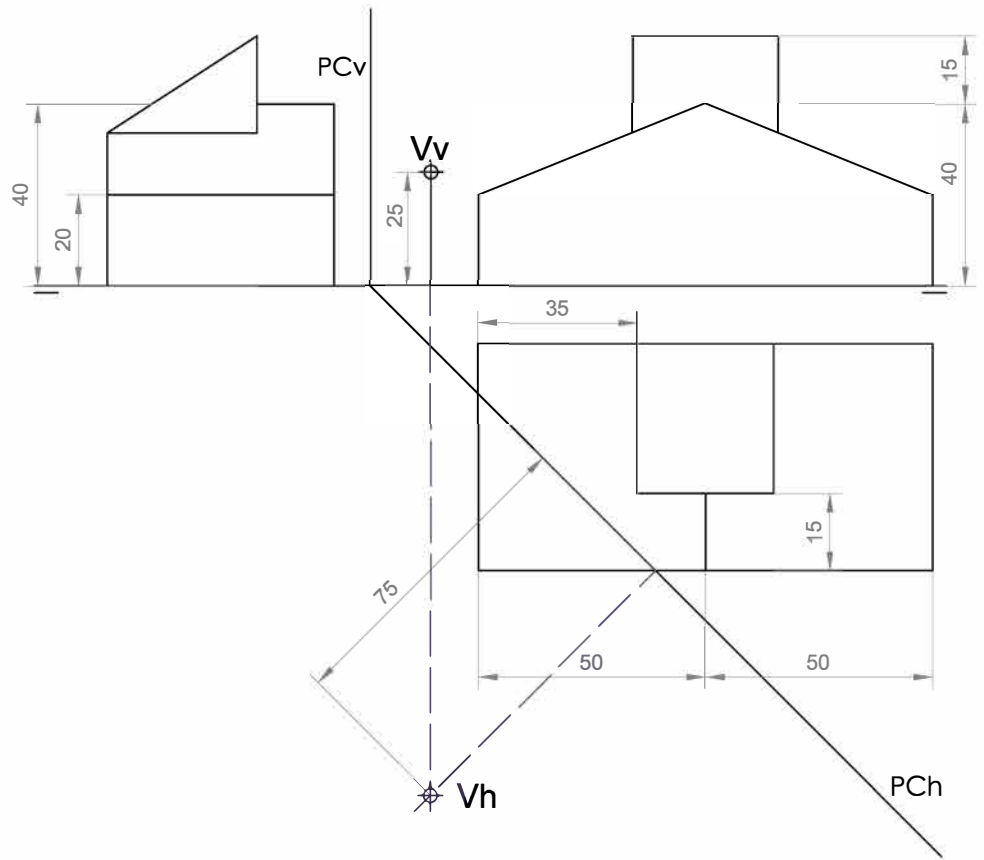

LH

LT

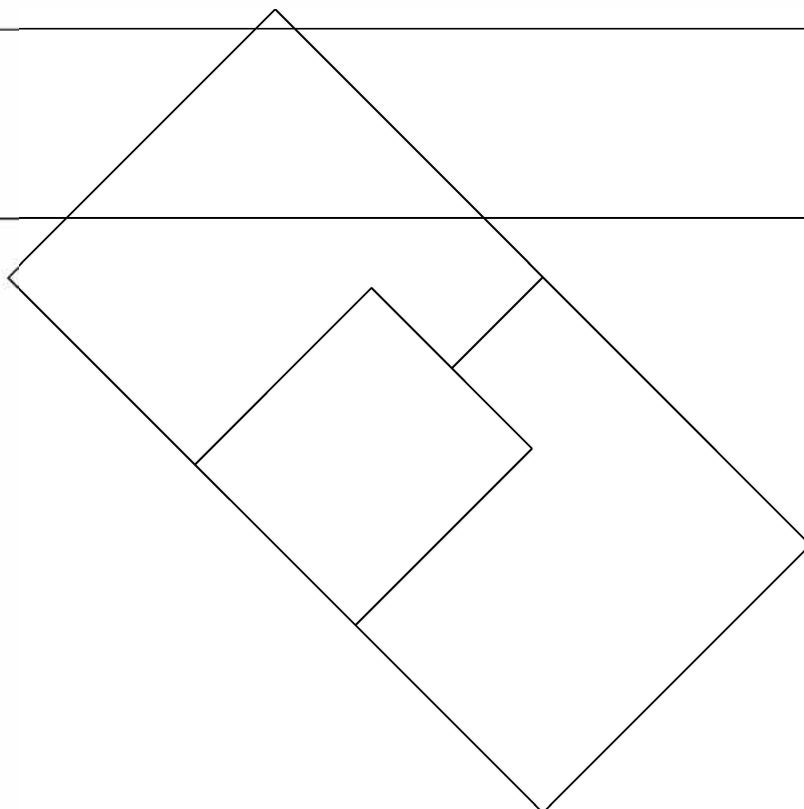



TERCERA PARTE (2,5 Puntos)

3.- A partir de las imágenes dadas de la butaca LLStool, diseñada por Luka Locicnik, croquiza las tres vistas diédricas necesarias para definir completamente el objeto (alzado, planta y perfil), aplicando el sistema europeo de representación en primer diedro. Dibuja las vistas de forma proporcionada y traslada sobre ellas las cotas indicadas, siguiendo las normas UNE-EN ISO.

